

# Explosivos Válvula Check

N.º DE ELEMENTO	CODIGO	DESCRIPCION	CANTIDAD
1	63-89800-FF	Asiento de Valvula Check de 1-1/2 NVO	1
2	16-70101-FF	Asiento P-Valvula Check 1 1-2 Empaque	1
3	51-89600-FF	Cuerpo Valvula Check de 1 1-2 NVO	1
4	63-89700-FF	Embolo Valvula Check de 1 1-2 NVO	1
5	10-92000-FF	Resorte P-Valvula Check de 1 1-2	1

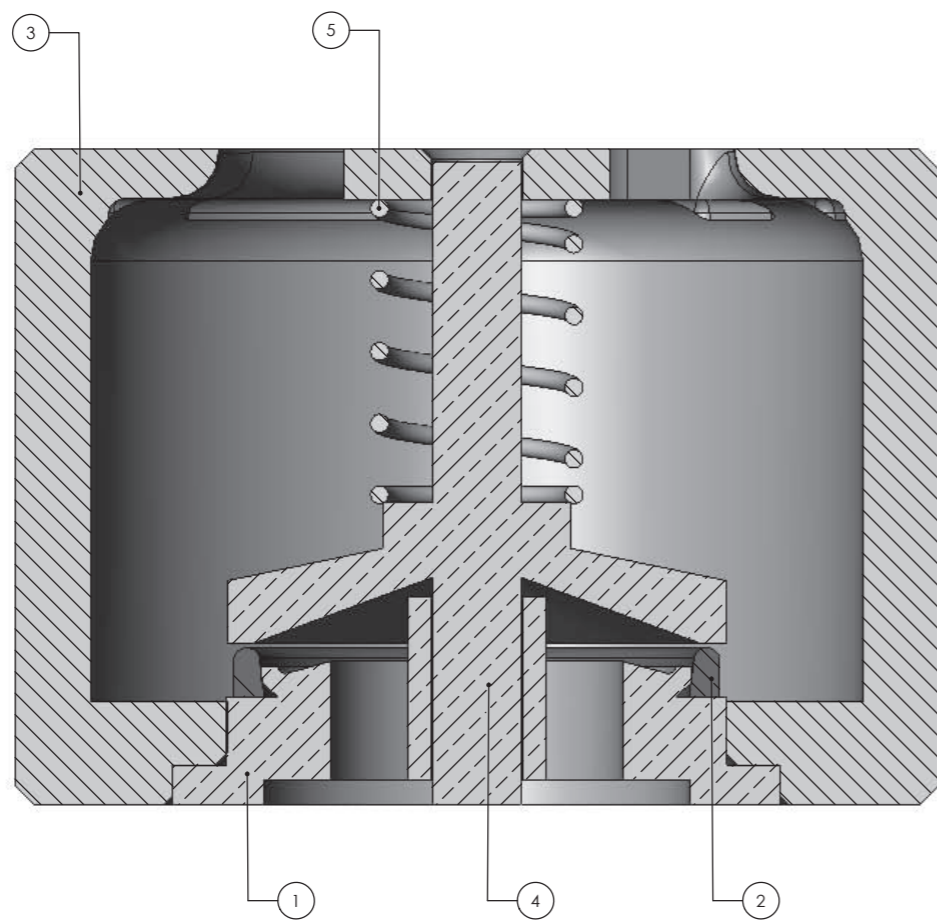
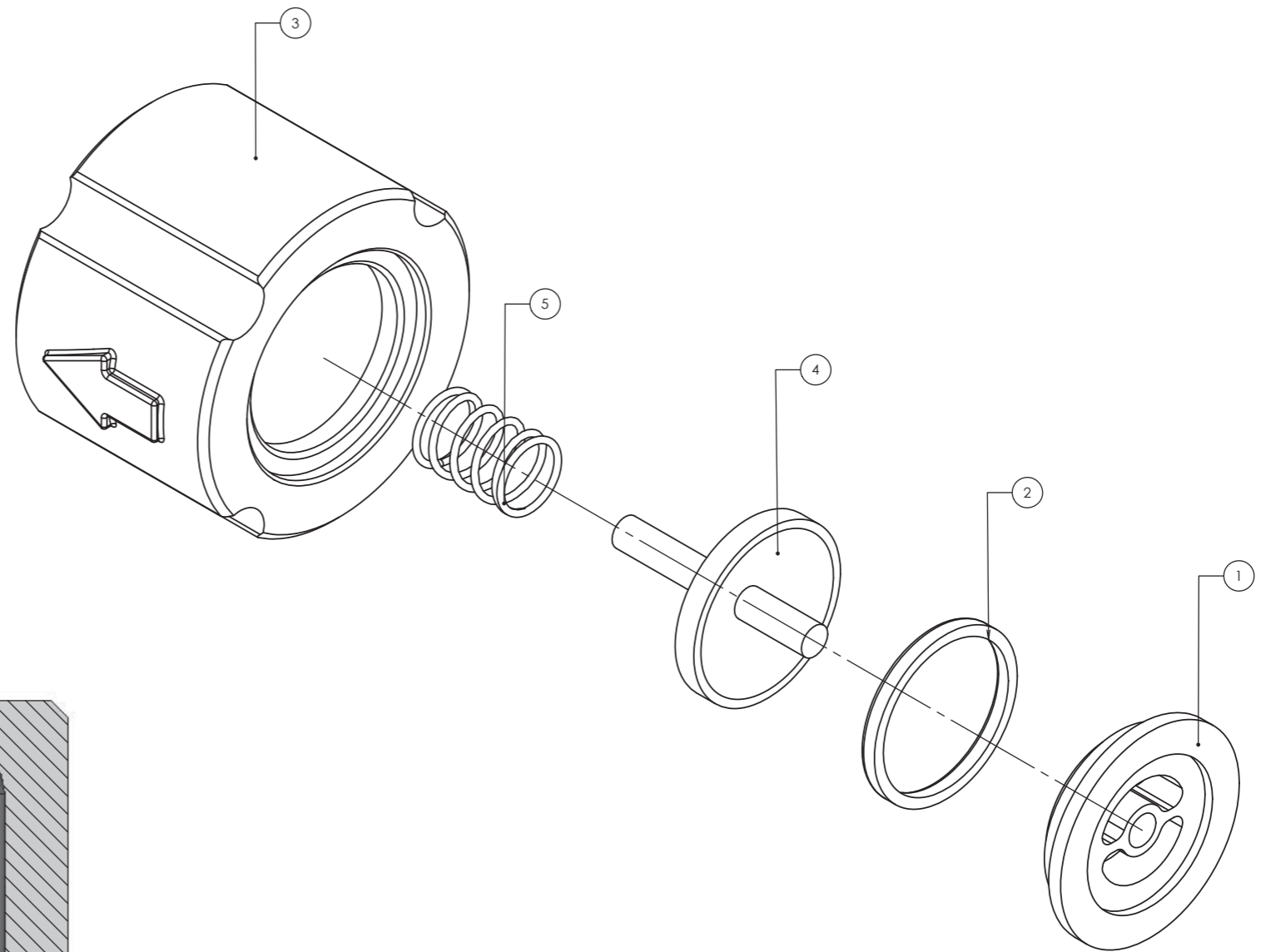

ACABADO:		MATERIAL:	
PINTADO, COLOR SEGUN PEDIDO		VER LISTADO DE MATERIAL	
TOLERANCIAS NO ESPEC.			
XXXX ±	0.0005	0.013	
XXX ±	0.005	0.13	
XX ±	0.010	0.25	
X ±	0.015	0.38	
FRACC. ±	1/32		
ANGULOS ±	0.5		
Ø L.T.I. ±	0.003	0.08	

RUGOSIDAD NO ESPEC.	
✓	LIMPIAR
∇	DESBASTE 125
∇∇	ACABADO LISO 32
∇∇∇	RECTIFICAR 16
∇∇∇∇	ACAB ESPECIAL 10

<b>picsa</b>		PROYECTOS INSTALACIONES CONSTRUCCIONES S.A DE C.V.	
LA INFORMACION CONTENIDA EN ESTE DOCUMENTO ES PROPIEDAD EXCLUSIVA DE PICSA POR LO TANTO NO PUEDE SER UTILIZADA O REPRODUCCION PARCIAL O TOTALMENTE SIN EL CONSENTIMIENTO POR ESCRITO DE PICSA S.A DE C.V. DERECHOS RESERVADOS CONFORME A LA LEY.			
PROYECTO	TITULO	HOJA	1 DE 1
Válvula Check 1-1/2" NVO			
DIBUJO	FIRMA	FECHA	CODIGO
R. González		18/08/16	91-0281
REVISO			
R. González			
APROBADO			
Ing. Hector Hdez.			

# Explosivos Válvula Check

N.º DE ELEMENTO	N.º DE PIEZA	DESCRIPCIÓN	CANTIDAD
1	63-89801-FF	Asiento Valvula Check de 2" M581 NVO	1
2	51-89601-FF	Cuerpo Valvula Check de 2" M 580 NVO	1
3	63-89701-FF	Embolo Valvula Check de 2" M582 NVO	1
4	16-70102-FF	Asiento P-Valvula Check 2" Empaque	1
5	10-92000-FF	Resorte P-Valvula Check de 1 1/2	1

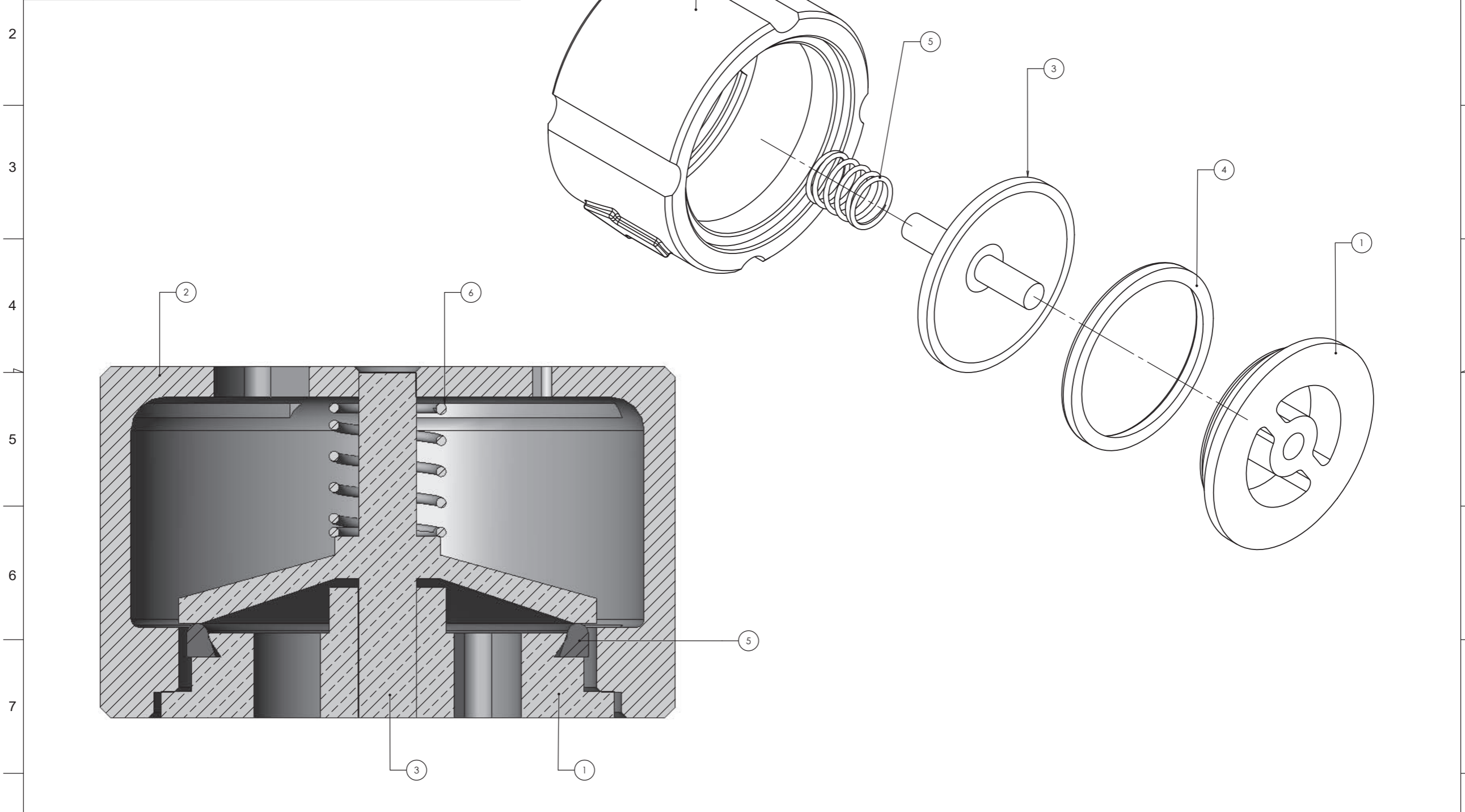

<b>ACABADO:</b> PINTADO, COLOR SEGUN PEDIDO TOLERANCIAS NO ESPEC. PULG. MM XXXX ± 0.0005 0.013 XXX ± 0.005 0.13 XX ± 0.010 0.25 X ± 0.015 0.38 FRACC. ± 1/32 ANGULOS ± 0.5 Ø L.T.1. ± 0.003 0.08		<b>MATERIAL:</b> VER LISTADO DE MATERIAL. RUGOSIDAD NO ESPEC. √ LIMPIAR √ DESBASTE 125 √ ACABADO LISO 32 √ RECTIFICAR 16 √ ACAB.ESPECIAL 10		<b>PROYECTO</b> TITULO Válvula Check de 2" NVO		PROYECTOS INSTALACIONES CONSTRUCCIONES S.A DE C.V. LA INFORMACION CONTENIDA EN ESTE DOCUMENTO ES PROPIEDAD EXCLUSIVA DE PICSA POR LO TANTO NO PUEDE SER UTILIZADA O REPRODUcida PARCIAL O TOTALMENTE SIN EL CONSENTIMIENTO POR ESCRITO DE PICSA DE C.V. DERECHOS RESERVADOS CONFORME A LA LEY.	
DIBUJO El Especialista REVISO El Especialista APROBO Ing. Hector Hdez.		ACOT. ESC. SIN FIRMA FECHA 10/08/16 CODIGO: 91-0291 No. PLANO		No. REFERENCIA HOJA 1 DE 1		No. REV.	

# Explosivos Válvula Check

N.º DE ELEMENTO	A	B	C
N.º DE PIEZA	DESCRIPCIÓN		CANTIDAD
1	16-70103	Asiento P-Valvula Check 3 Empaque	1
2	63-89802-FF	Asiento Valvula Check de 3 M558 NVO	1
3	51-89602-FF	Cuerpo Valvula Check de 3 M557 NVO	1
4	63-89702-FF	EmboloValvula Check de 3 M559 NVO	1
5	10-92002-FF	Resorte P-Valvula Check de 3	1

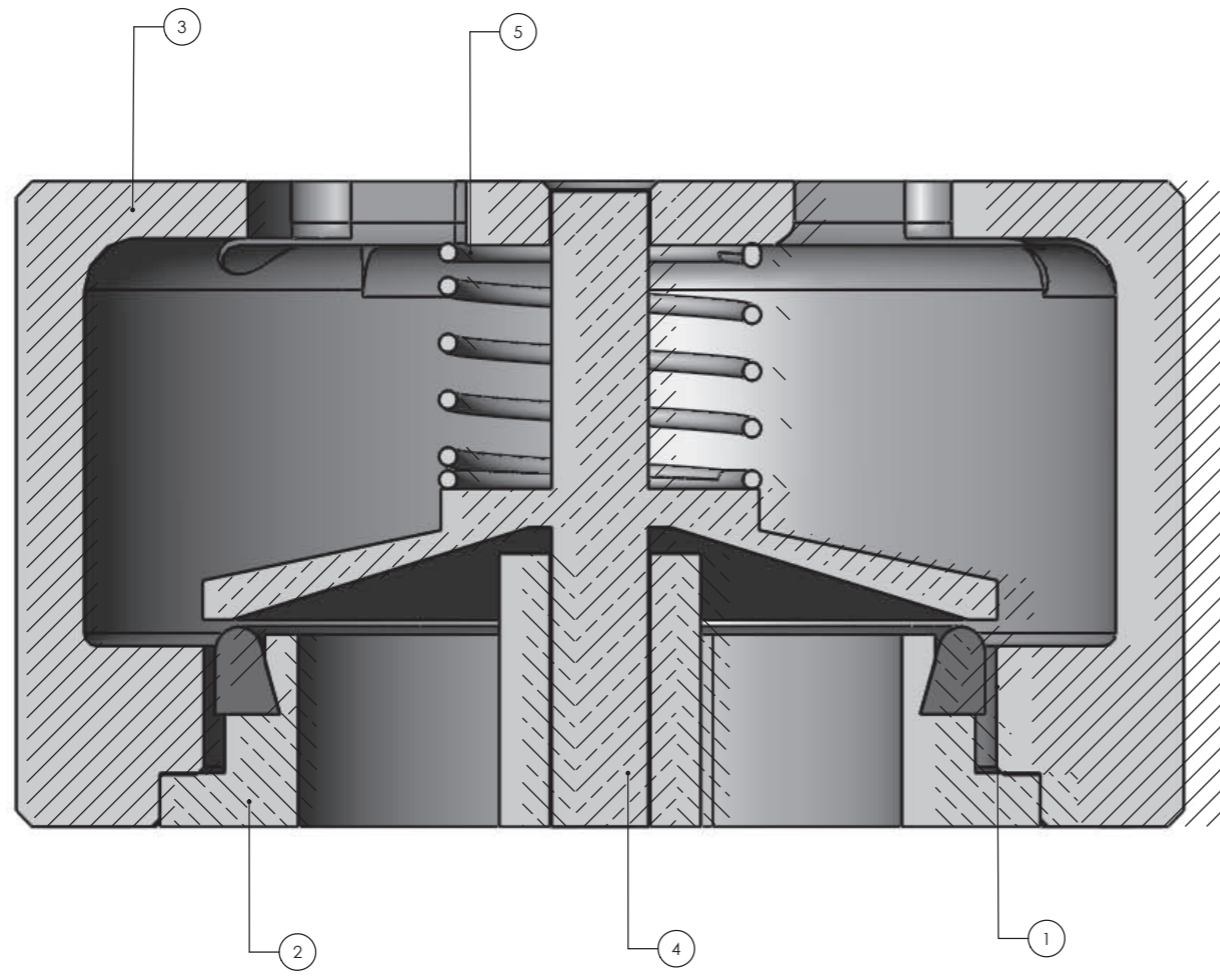
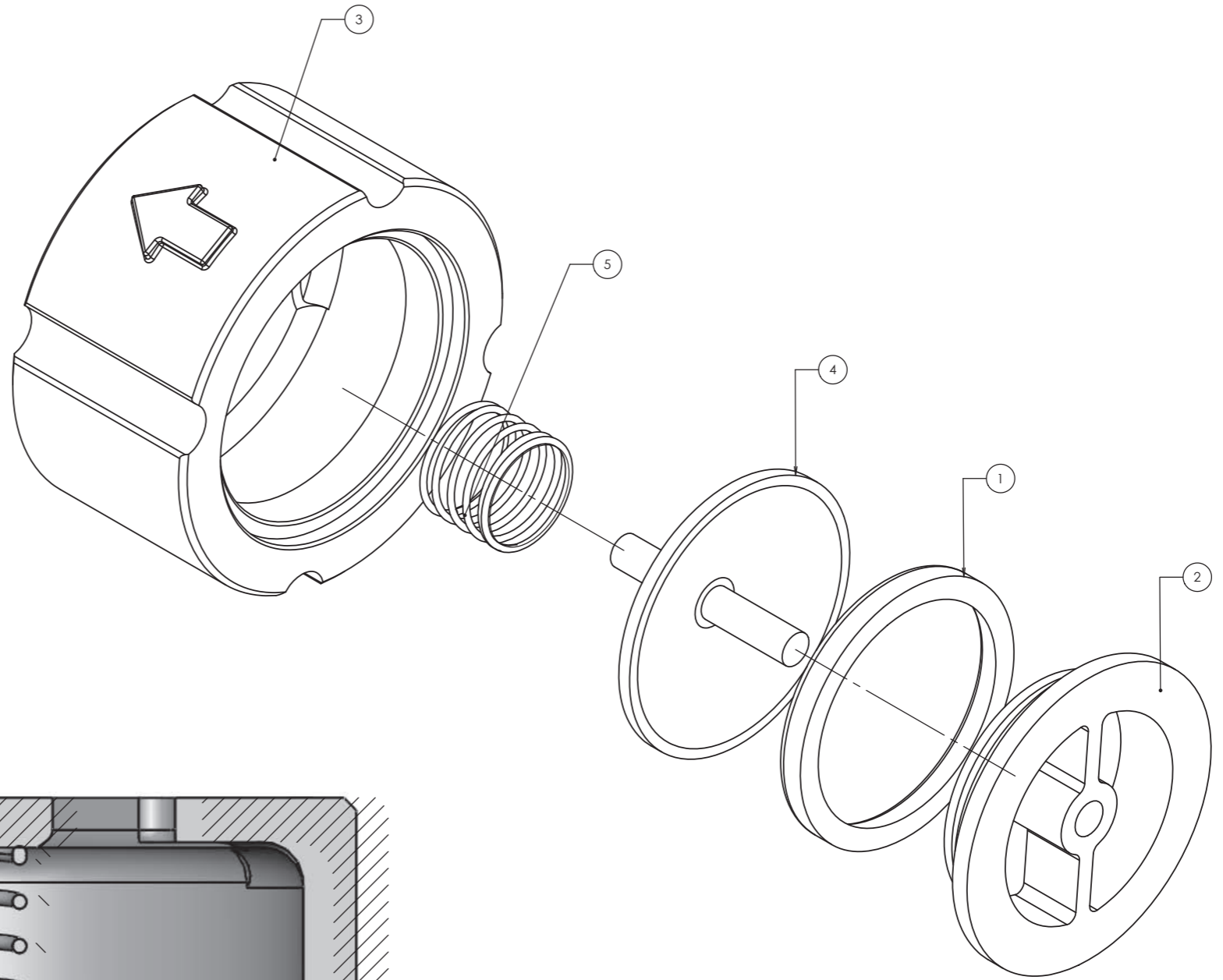

TOLERANCIAS NO ESPEC.		RUGOSIDAD NO ESPEC.	
	PULG.	MM	
XXXX	± 0.0005	0.013	~ LIMPIAR
XXX	± 0.005	0.13	∇ DESBASTE 125
XX	± 0.010	0.25	∇ ACABADO LISO 32
X	± 0.015	0.38	∇ RECTIFICAR 16
FRACC.	± 1/32		∇ ACAB. ESPECIAL 10
ANGULOS	± 0.5		
Ø L.T.I.	± 0.003	0.08	

PROYECTO		TITULO		ACOT.		ESC.		No. REFERENCIA		HOJA	
plcsa		Válvula Check de 3" NVO		PULG.		SN		108/16		1 DE 1	
PROYECTOS INSTALACIONES CONSTRUCCIONES S.A DE C.V.		FIRMA		FECHA		CODIGO:		91-0292		REV.	
LA INFORMACION CONTENIDA EN ESTE DOCUMENTO ES PROPIEDAD EXCLUSIVA DE PICSA POR LO TANTO NO PUEDE SER UTILIZADA O REPRODUcida PARCIAL O TOTALMENTE SIN EL CONSENTIMIENTO POR ESCRITO DE PICSA S.A DE C.V. DERECHOS RESERVADOS CONFORME A LA LEY.		ING. Hector Hez.									

# Explosivos Válvula Check

N.º DE ELEMENTO	N.º DE PIEZA	DESCRIPCIÓN	CANTIDAD
1	63-89803-FF	Asieno Valvula Check de 4 M584 NVO	1
2	16-70104-FF	Asiento P-Valvula Check 4 Empaque	1
3	51-89614-RF	Cuerpo Valvula Check 4 M583 NVO	1
4	63-89703-FF	Embolo Valvula Check de 4 M585 NVO	1
5	10-92003-FF	Resorte P-Valvula Check de 4	1

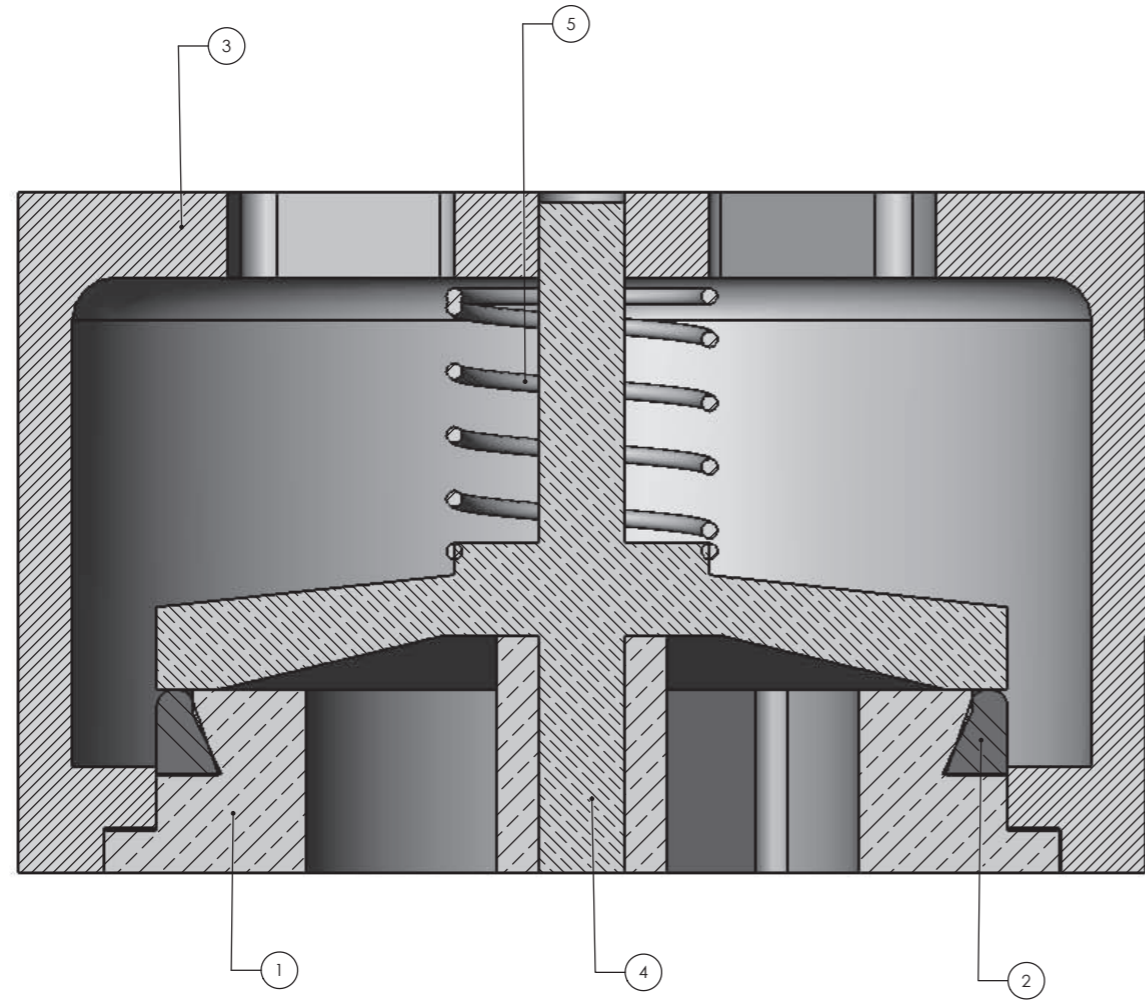
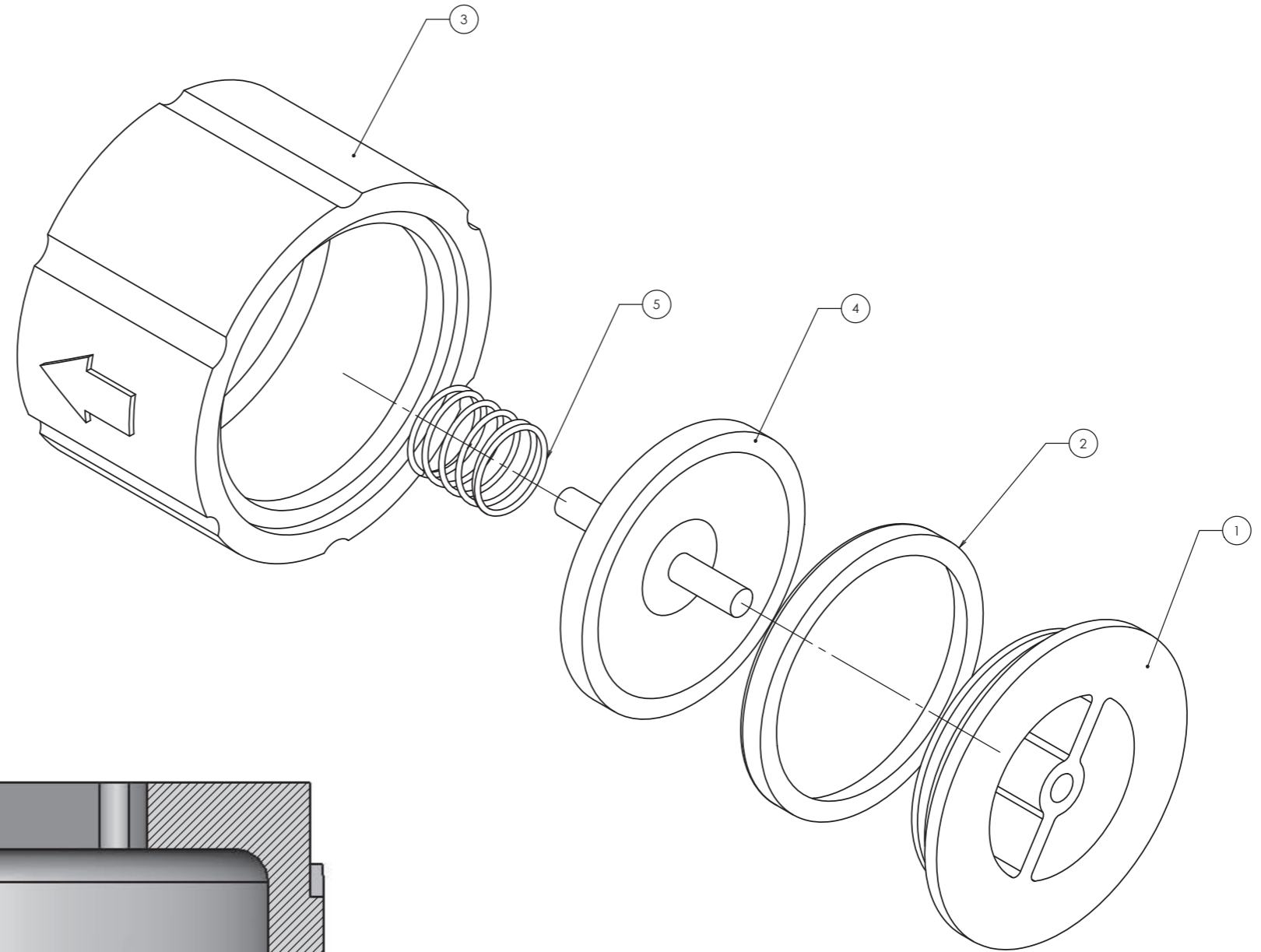

TOLERANCIAS NO ESPEC.		RUGOSIDAD NO ESPEC.	
xxxx	± 0.0005 0.013	~	LIMPIAR
xxx	± 0.005 0.13	∇	DESBASTE 125
xx	± 0.010 0.25	∇∇	ACABADO LISO 32
x	± 0.015 0.38	∇∇∇	RECTIFICAR 16
FRACC.	± 1/32	∇∇∇∇	ACAB. ESPECIAL 10
ANGULOS	± 0.5		
Ø L.T.	± 0.003 0.08		

PROYECTO		PROYECTOS INSTALACIONES CONSTRUCCIONES S.A DE C.V.			
TÍTULO		ACOT.	ESC.	No. REFERENCIA	HOJA
Válvula Check 4" NVO		PULG.	SIN		1 DE 1
DIBUJO	FIRMA	FECHA	No. DE MODELO		
R. González		10/05/16	91-0301		
REVISO			No. PLANO		
APROBO					
Eng. Hector Hdz					

# Explosivos Válvula Check

	A	B	C	D	E	F	G	H
N.º DE ELEMENTO	N.º DE PIEZA	DESCRIPCIÓN	CANTIDAD					
1	63-89804-FF	Asiento de Valvula Check 6" M598	1					
2	16-70106-FF	Asiento P-Valvula Check 6" Empaque	1					
3	51-89604-FF	Cuerpo Valvula Check de 6" M596 NVO	1					
4	63-89704-FF	Embolo de Valvula Check de 6" M598	1					
5	10-92004-FF	Resorte P-Valvula Check de 6"	1					

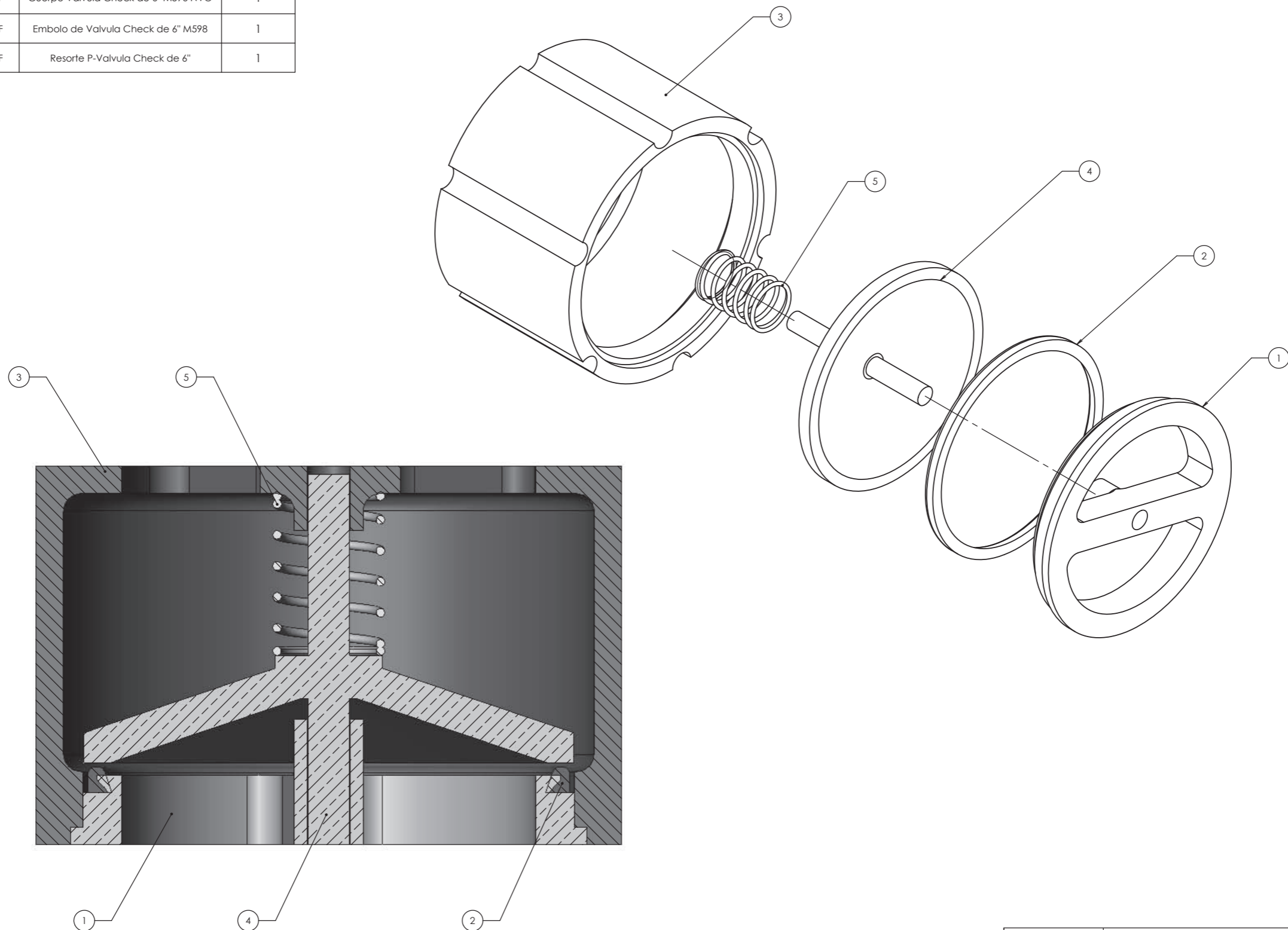

ACABADO: PINTADO, COLOR SEGUN PEDIDO		MATERIAL: VER LISTADO DE MATERIAL		PROYECTO		PROYECTOS INSTALACIONES CONSTRUCCIONES S.A DE C.V.	
TOLERANCIAS NO ESPEC.		RUGOSIDAD NO ESPEC.		TITULO		LA INFORMACION CONTENIDA EN ESTE DOCUMENTO ES PROPIEDAD EXCLUSIVA DE PICSA POR LO TANTO NO PUEDE SER UTILIZADA O REPRODUCCION PARCIAL O TOTALMENTE SIN EL CONSENTIMIENTO POR ESCRITO DE PICSA DE C.V. DERECHOS RESERVADOS CONFORME A LA LEY.	
XXXX ± 0.0005	0.013	✓	LIMPIAR	Válvula Check de 6" NVO		1 DE 1	
XXX ± 0.005	0.13	▽	DESBASTE	DIBUJO: E. Gonzalez		FIRMA: _____	
XX ± 0.010	0.25	∇	ACABADO LISO	REVISO: E. Gonzalez		FECHA: 14/08/16	
X ± 0.015	0.38	∇∇	RECTIFICAR	APROBADO: Ing. Hector Hdz.		CODIGO: 91-0311	
FRACC ± 1/32		∇∇∇	ACAB. ESPECIAL	No. PLANO: _____		REV: _____	
ANGULOS ± 0.5		∇∇∇∇					
Ø L.T.I. ± 0.003	0.08	∇∇∇∇∇					