

Explosivos Difusores PICSA

N.º DE ELEMENTO	N.º DE PIEZA	DESCRIPCIÓN	CANTIDAD
1	51-13702-RF	Cuerpo de Difusor 2.5 X 2.5 M 563	1
2	10-11499	Tubaple para difusor de 2 x 2 1-2	1
3	10-10497	Filtro Malla para difusor de 2 y 2-1/2	1
4	16-71203-SC	O ring N2-239 para difusor de 2-1/2	1
5	51-13752-RF	Tapa Difusor 2-1/2 x 2-1/2 M563	1
6	06-16812-PC	Tornillo de 3/8 x 1-1/74 NC	4
7	12-60002-RC	Tapon Macho 1/4 Laton	1
8	91-00695-01	Trampa Magnetica para Difusor	1

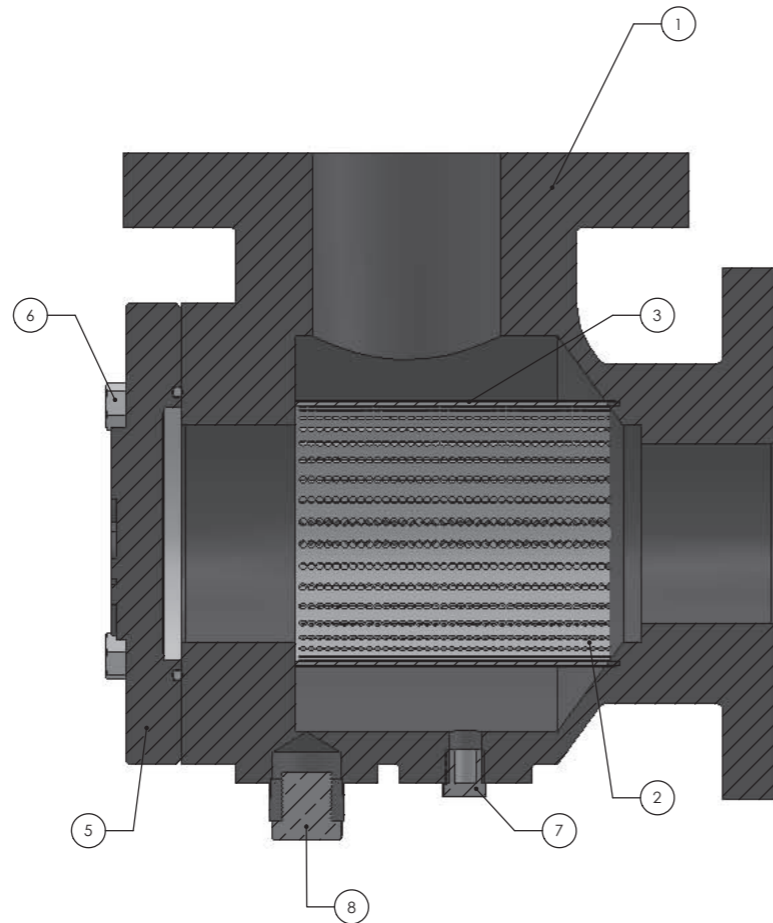
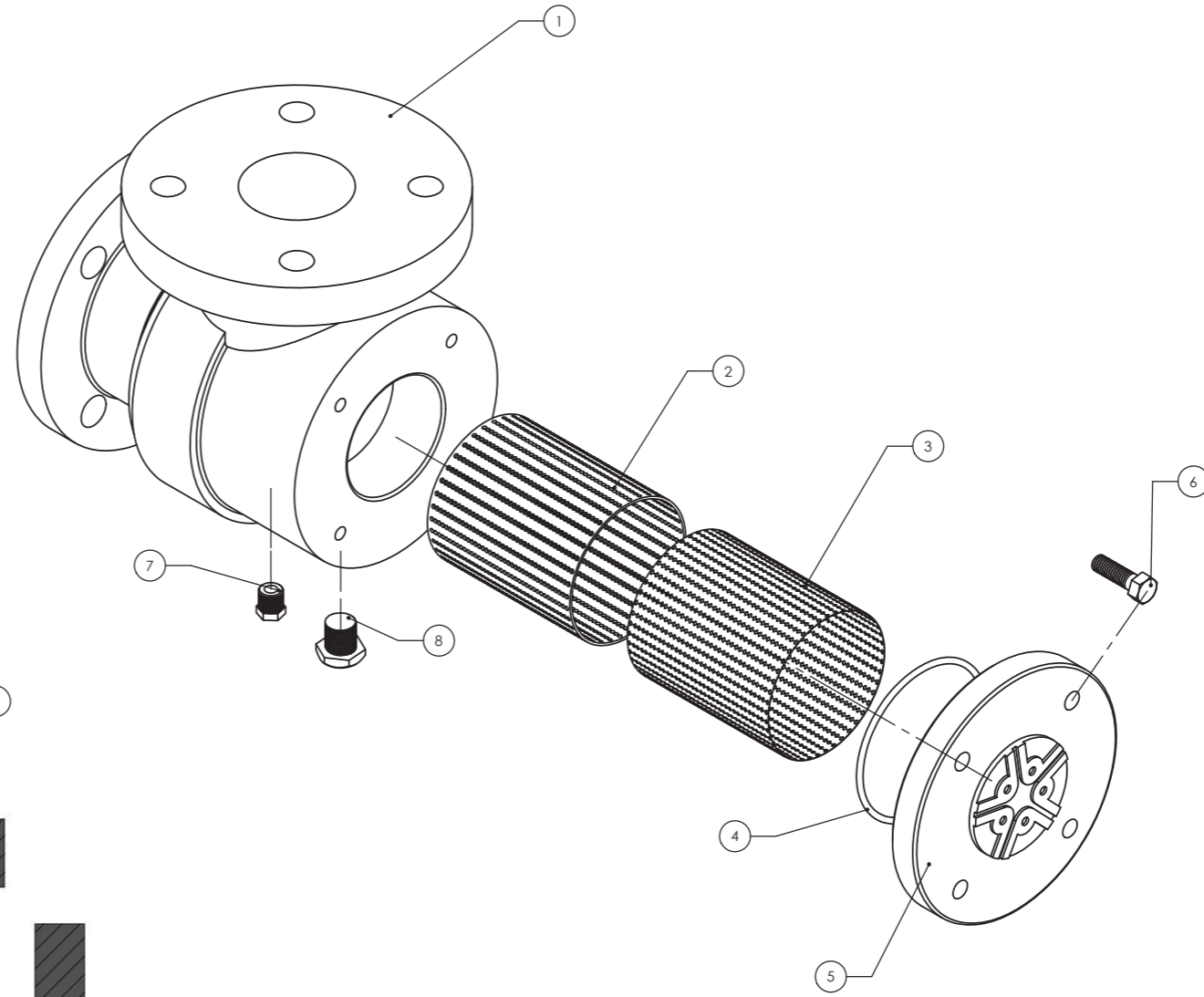

ACABADO: PRIVADO, COLOR SEGUN PEDIDO		MATERIAL: VER LISTADO DE MATERIAL	
TOLERANCIAS NO ESPEC.		RUGOSIDAD NO ESPEC.	
xxxx	± 0.0005 0.013	✓	LIMPIAR
xxx	± 0.005 0.13	∇	DESBASTE 125
xx	± 0.010 0.25	∇∇	ACABADO LISO 32
x	± 0.015 0.38	∇∇∇	RECTIFICAR 16
FRACC.	± 1/32	✓	ACAB. ESPECIAL 10
ANGULOS	± 0.5		
Ø L.T.1.	± 0.005 0.08		

PROYECTO		No. REFERENCIA		HOJA	
DIFUSOR PICSA DE 2-1/2" x 2-1/2"		84	1 DE 1		
DIBUJO	FIRMA	FECHA	No. DE MODELO		
REVISO					
APROBADO					

Explosivos Difusores PICSA

	A	B	C	D	E	F	G	H
	N.º DE ELEMENTO	N.º DE PIEZA	DESCRIPCIÓN	CANTIDAD				
1	1	51-13702-SF	Cuerpo Difusor de 3 x 2-1/2 M 5670	1				
	2	10-11499	Tublape para Difusor de 2" x 2-1/2"	1				
	3	10-10497	Filtro Malla para Difusor de 2" x 2-1/2"	1				
	4	16-71203-SC	O'Ring N2-245 para Difusor de 2-1/2"	1				
2	5	51-13752-RF	Tapa para Difusor de 2-1/2" x 2-1/2" M 564	1				
	6	12-60002-RC	Tapon Macho 1-4 Laton	1				
	7	06-16812-PC	Tornillo 3/8 x 1-1/4 " NC	4				
	8	91-00695-01	Trampa Magnetica para Difusor	1				

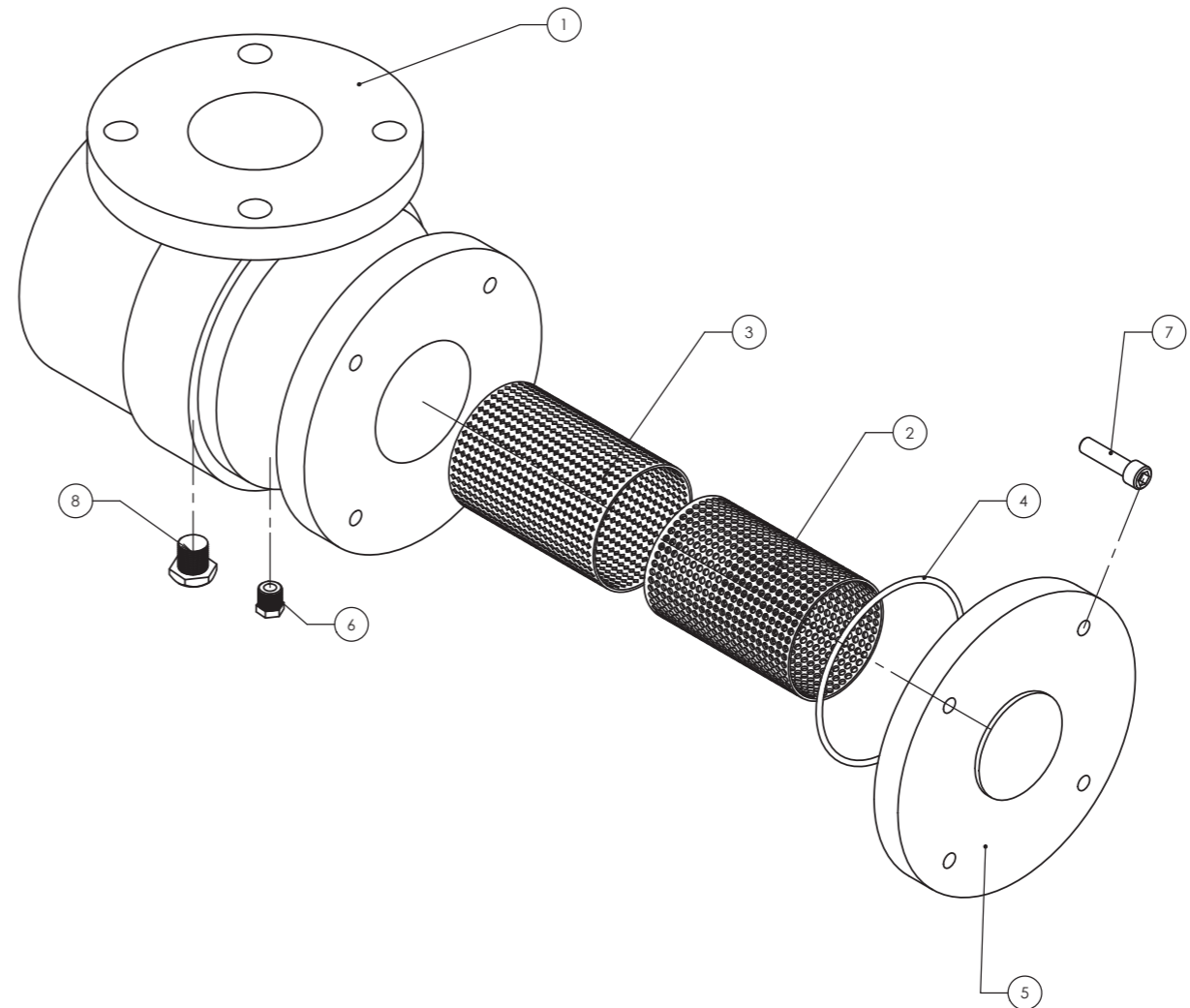
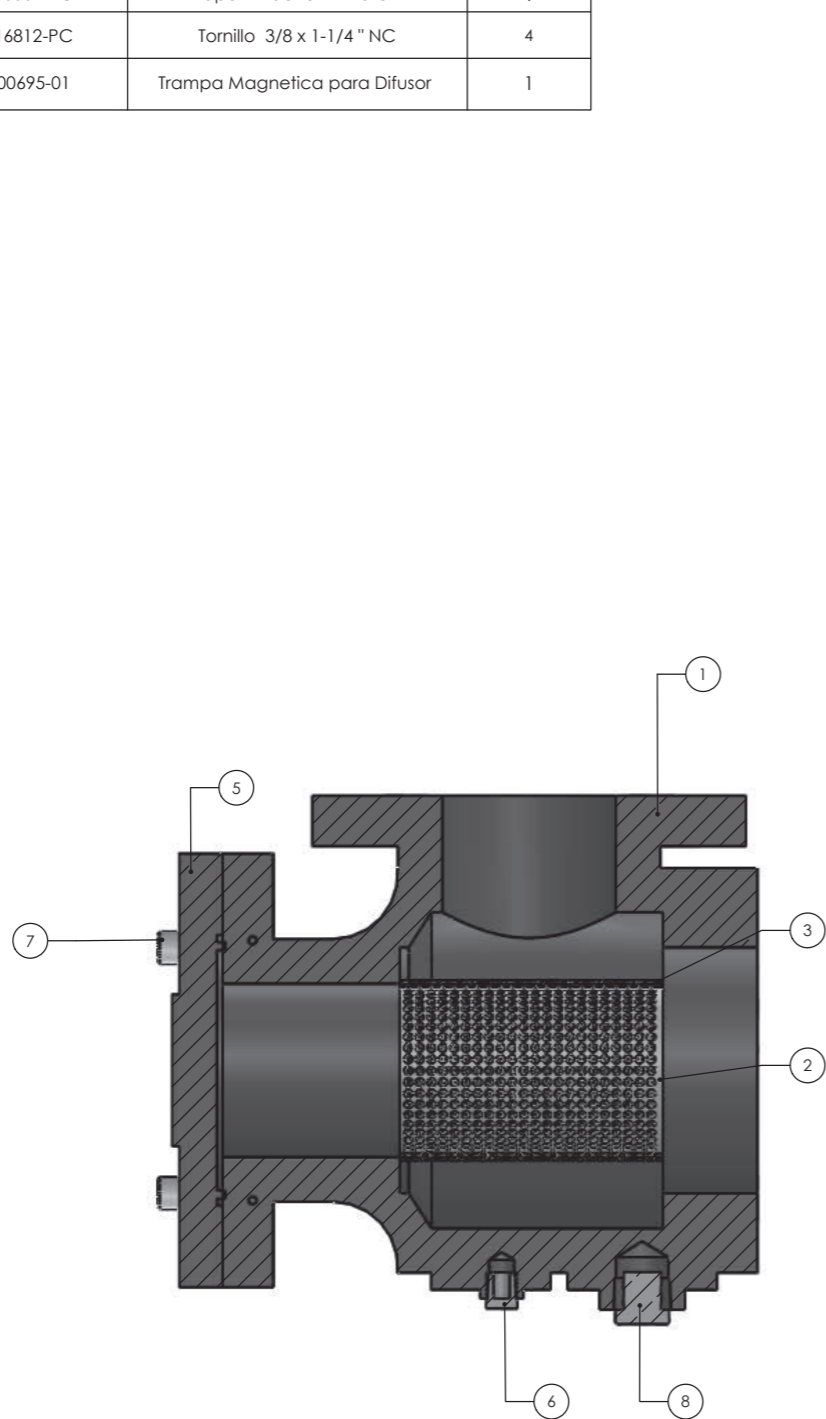

TOLERANCIAS NO ESPEC.		PULG.		MM	
xxxx	±	0.0005	0.013		
xxx	±	0.005	0.13		
xx	±	0.010	0.25		
x	±	0.015	0.38		
FRACC.		1/32			
ANGULOS	±	0.5			
Ø L.T.I.	±	0.003	0.08		

RUGOSIDAD NO ESPEC.	
✓	LIMPIAR
∇	DESABASTE 125
∇	ACABADO LISO 32
∇	RECTIFICAR 16
∇	ACAB. ESPECIAL 10

		PROYECTOS INSTALACIONES CONSTRUCCIONES S.A DE C.V.	
PROYECTO		LA INFORMACION CONTENIDA EN ESTE DOCUMENTO ES PROPIEDAD EXCLUSIVA DE PICSA POR LO TANTO NO PUEDE SER UTILIZADA O REPRODUCIDA PARCIAL O TOTALMENTE SIN EL CONSENTIMIENTO POR ESCRITO DE PIC S.A DE C.V. DESCRIBIENDO DEBERIA CONFORME A LA LEY.	
TITULO		No. REFERENCIA	
DIFUSOR PICSA DE 3" x 2-1/2"		84	
DIBUJO		HOJA	
REVISOS		1 DE 1	
APROBADO		No. DE MODELO	
Firma		No. PLANO	
FECHA		REV.	
Escala		---	

Explosivos Difusores PICSA

N.º DE ELEMENTO	N.º DE PIEZA	DESCRIPCIÓN	CANTIDAD
1	51-13703-RF	Cuerpo Difusor de 3 x 3 M 561	1
2	10-11498	Tubllape para Difusor de 3 x 3	1
3	10-10493	Filtro Malla para Difusor de 3 x 3	1
4	16-71203-YC	O'Ring N2-245 para Difusor de 3	1
5	51-13753-RF	Tapa para Difusor de 3 x 3 M 562	1
6	12-60002-RC	Tapon Macho 1-4 Laton	1
7	06-16809-VM	Tornillo Allen 3/8 x 1-1/2" NC	4
8	91-00695-01	Trampa Magnetica para Difusor	1

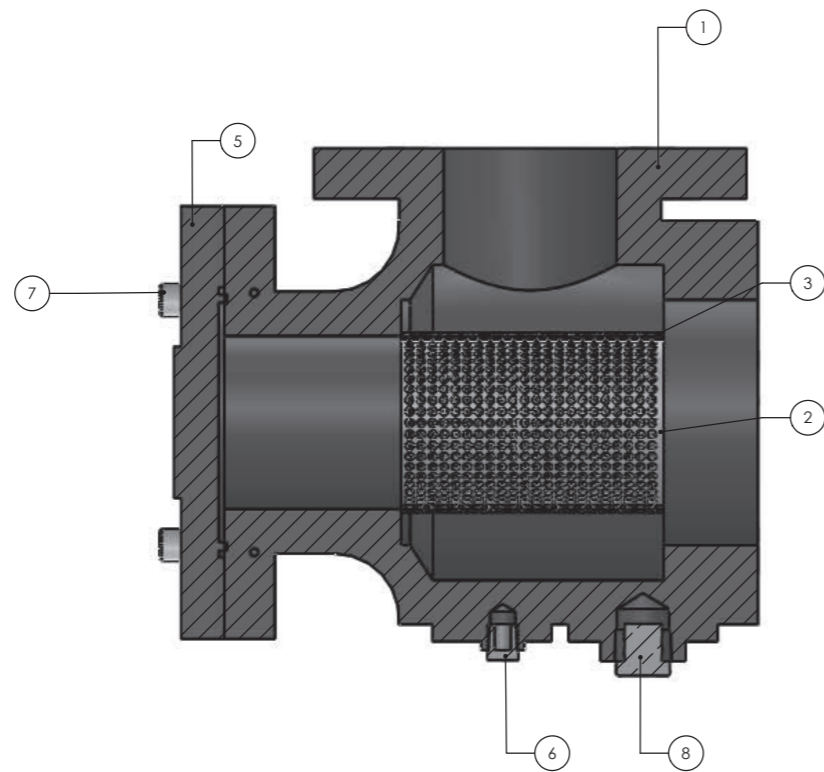
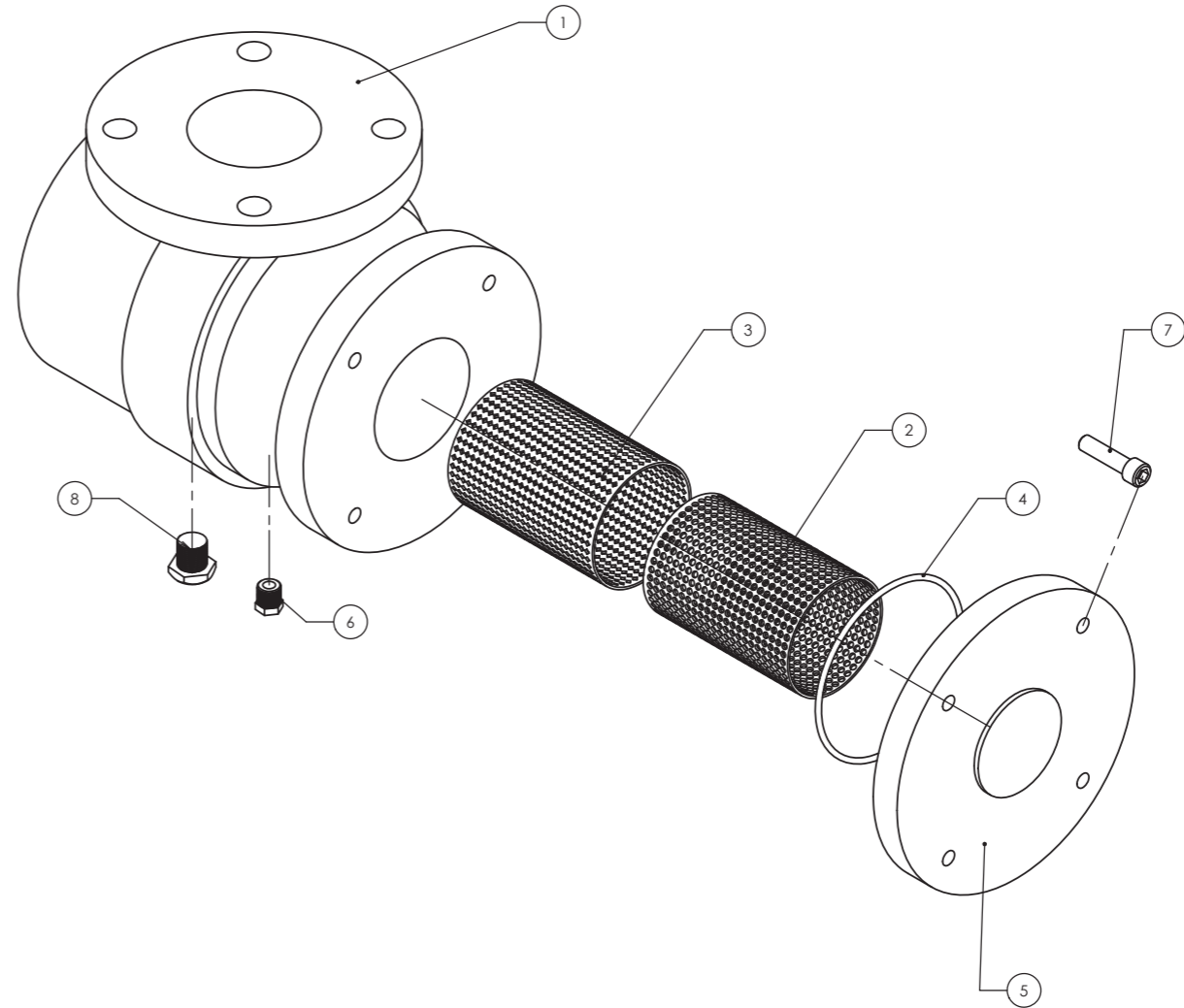

ACABADO:		MATERIAL:	
PINTADO: COLOR SEGUN PEDIDO		VER LISTADO DE MATERIAL	
TOLERANCIAS NO ESPEC.			
XXXX	±	0.0005	0.013
XXX	±	0.005	0.13
XX	±	0.010	0.25
X	±	0.015	0.38
FRACC.	±	1/32	
ANGULOS	±	0.5	
Ø L.T.I.	±	0.003	0.08

RUGOSIDAD NO ESPEC.		PROYECTO	
✓	LIMPIAR	PROYECTO	
✓	DESBASTE 125	TITULO	
✓	ACABADO LISO 32	DIFUSOR PICSA DE	
✓	RECTIFICAR 16	3" x 3"	
✓	ACAB. ESPECIAL 10	No. REFERENCIA	
		84	
		1 DE 1	
		No. DE MODELO	
		13/08/16	
		No. PLANO	

Explosivos Difusores PICSA

N.º DE ELEMENTO	A	B	C
N.º DE PIEZA	DESCRIPCIÓN	CANTIDAD	
1	51-13705-RF	Cuerpo Difusor de 4 x 3 M 595	1
2	10-115	Tublape para Difusor de 4" x 4"	1
3	10-105	Filtro Malla para Difusor de 4" x 4"	1
4	16-71204-TC	O'Ring N2-245 para Difusor de 4"	1
5	51-13754-RF	Tapa para Difusor de 4" x 4" M 560 A	1
6	12-60002-RC	Tapon Macho 1-4 Laton	1
7	06-16822-RC	Tornillo 5/8 x 1-1/2" NC	6
8	91-00695-01	Trampa Magnetica para Difusor	1

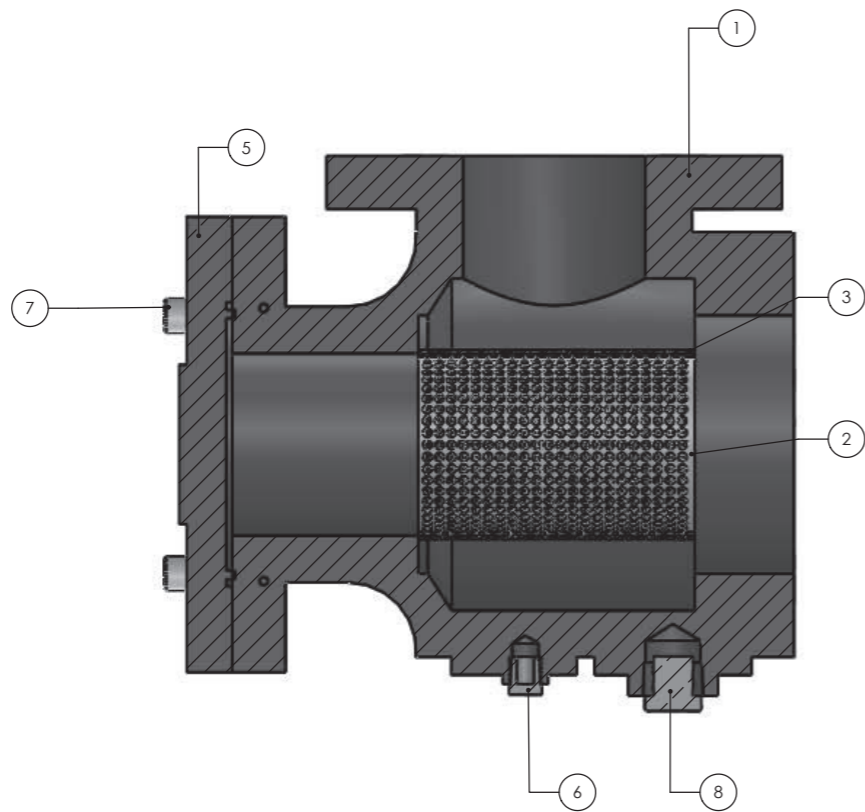
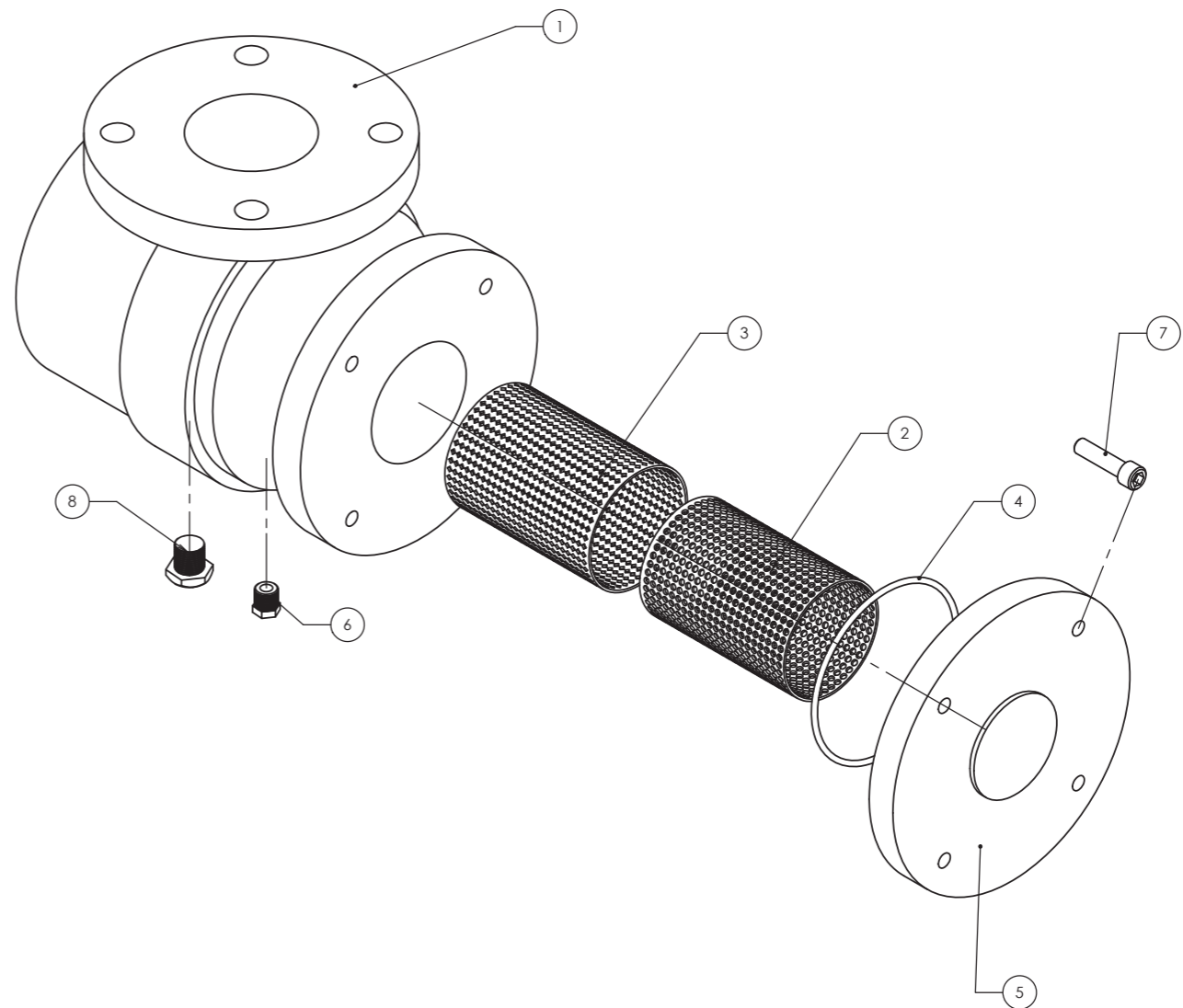

ACABADO:		MATERIAL:		PROYECTO		PICSA		PROYECTOS INSTALACIONES	
PINTADO, COLOR SEGUN PEDIDO		VER LISTADO DE MATERIAL		TITULO		CONSTRUCCIONES S.A DE C.V.		LA INFORMACION CONTENIDA EN ESTE DOCUMENTO ES PROPIEDAD EXCLUSIVA DE PICSA POR LO TANTO NO PUEDE SER UTILIZADA O REPRODUCCION PARCIAL O TOTALMENTE SIN EL CONSENTIMIENTO POR ESCRITO DE PICSA DE C.V. DERECHOS RESERVADOS CONFORME A LA LEY.	
TOLERANCIAS NO ESPEC.		RUGOSIDAD NO ESPEC.		DIFUSOR PICSA DE		ACOT.		No. REFERENCIA	
xxxx	± 0.0005 0.013	✓	LIMPIAR	4" x 4"		ESQ.	SIN	84	1 DE 1
xxx	± 0.005 0.13	✓	DESABASTE			PULG.			
xx	± 0.010 0.25	✓	ACABADO LISO			FECHA			
x	± 0.015 0.38	✓	RECTIFICAR			No. DE MODELO			
FRACC.	± 1/32	✓	ACAB. ESPECIAL			No. PLANO			
ANGULOS	± 0.5	✓				REV.			
Ø L.T.I.	± 0.003 0.08	✓							

Explosivos Difusores PICSA

N.º DE ELEMENTO	N.º DE PIEZA	DESCRIPCIÓN	CANTIDAD
1	51-13704-RF	Cuerpo de Difusor de 4 x 4 M 560	1
2	10-115	Tublape para Difusor de 4 x 4	1
3	10-105	Filtro Malla para Difusor de 4 x 4	1
4	16-71204-TC	O ring N2-254 Para difusor de 4	1
5	51-13754-RF	Tapa para Difusor de 4 x 4 M 560A	1
6	12-60002-RC	Tapon Macho 1-4 Laton	1
7	06-16822-RC	Tornillo de 5/8 x 1-1/2" NC	6
8	91-00695-01	Trampa Magnetica para Difusor	1

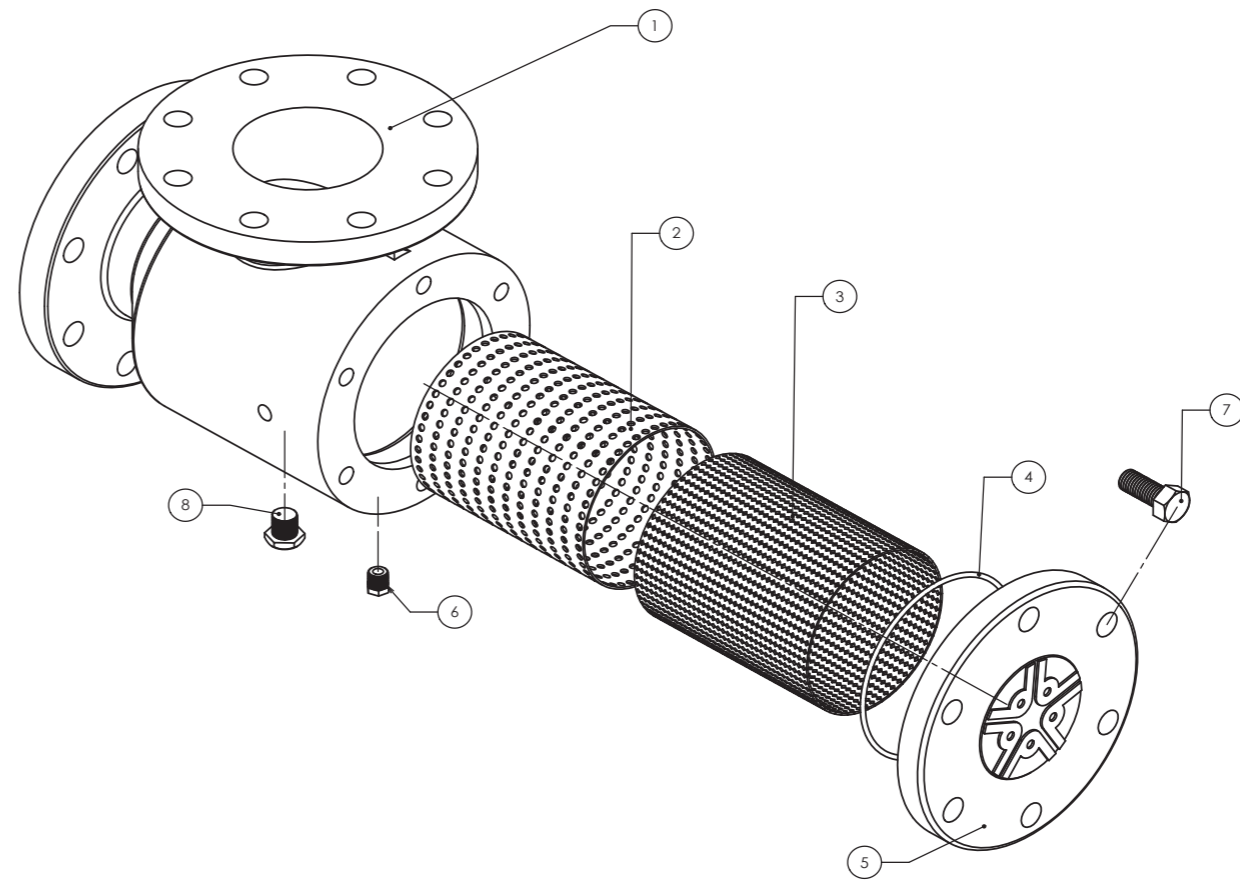
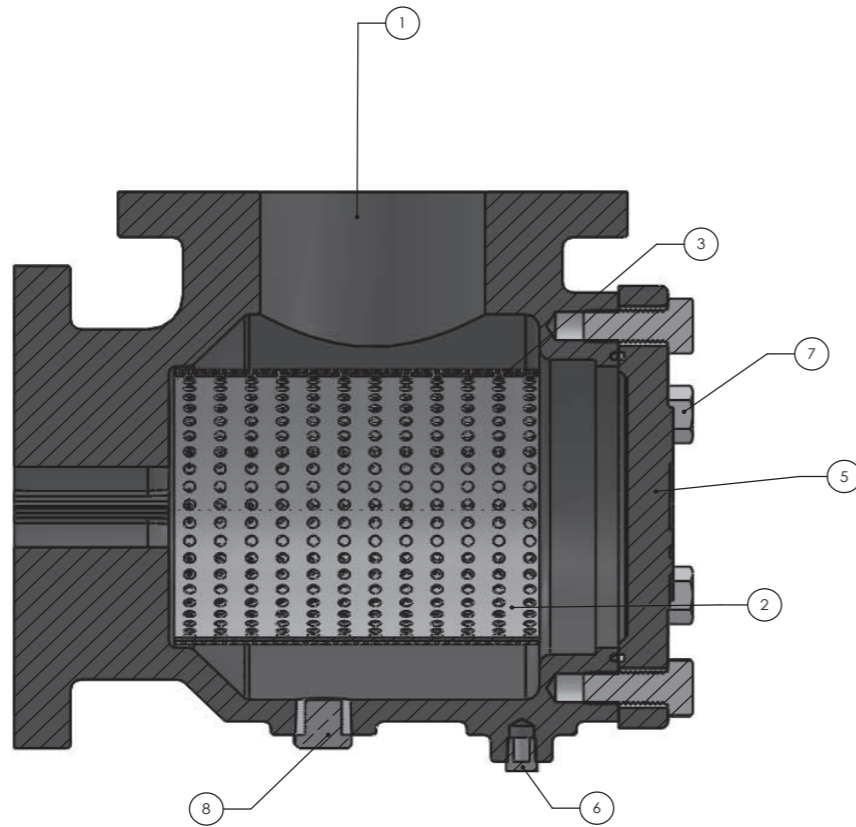

ACABADO:		MATERIAL:		PROYECTO			
PINTADO: COLOR SEGUN PEDIDO		VER LISTADO DE MATERIAL		PROYECTOS INSTALACIONES CONSTRUCCIONES S.A DE C.V.			
TOLERANCIAS NO ESPEC.		RUGOSIDAD NO ESPEC.		LA INFORMACION CONTENIDA EN ESTE DOCUMENTO ES PROPIEDAD EXCLUSIVA DE PICSA POR LO TANTO NO PUEDE SER UTILIZADA O REPRODUCIDA PARCIAL O TOTALMENTE SIN EL CONSENTIMIENTO POR ESCRITO DE PICSA S.A DE C.V.			
xxxx	± 0.0005 0.013	✓	LIMPIAR	DIBUJO	FIRMA	FECHA	CODIGO
xxx	± 0.005 0.13	∇	DESABASTE 125	EST. 02/16			91-72008
xx	± 0.010 0.25	∇∇	ACABADO LISO 32	REVISO	EL. GONZALEZ		NO PLANO
x	± 0.015 0.38	∇∇∇	RECTIFICAR 16	APROBADO	ING. Hector Hdz		REV.
FRACC.	± 1/32	∇∇∇∇	ACAB. ESPECIAL 10				
ANGULOS	± 0.5						
Ø L.T.L	± 0.003 0.08						

Explosivos Difusores PICSA

N.º DE ELEMENTO	N.º DE PIEZA	DESCRIPCIÓN	CANTIDAD
1	51-13710-RF	Cuerpo de difusor 6 x 4 M 589	1
2	10-116	Tublape para Difusor de 6" x 4", 5" y 6"	1
3	10-106	Filtro Malla para Difusor de 6" x 4", 5" y 6"	1
4	16-71204-VC	O ring N2-267 para difusor de 6" x 4", 5" y 6"	1
5	51-13760-RF	Tapa de Difusor O ring N2-267 para difusor de 6" x 4", 5" y 6" M 586A	1
6	12-60002-RC	Tapon Macho 1-4 Laton	1
7	06-16830-RC	Tornillo de 3/4 x 1-3/4 NC	8
8	r 91-00695-01	Trampa Magnética para Difuso	1

CIÓN A-A

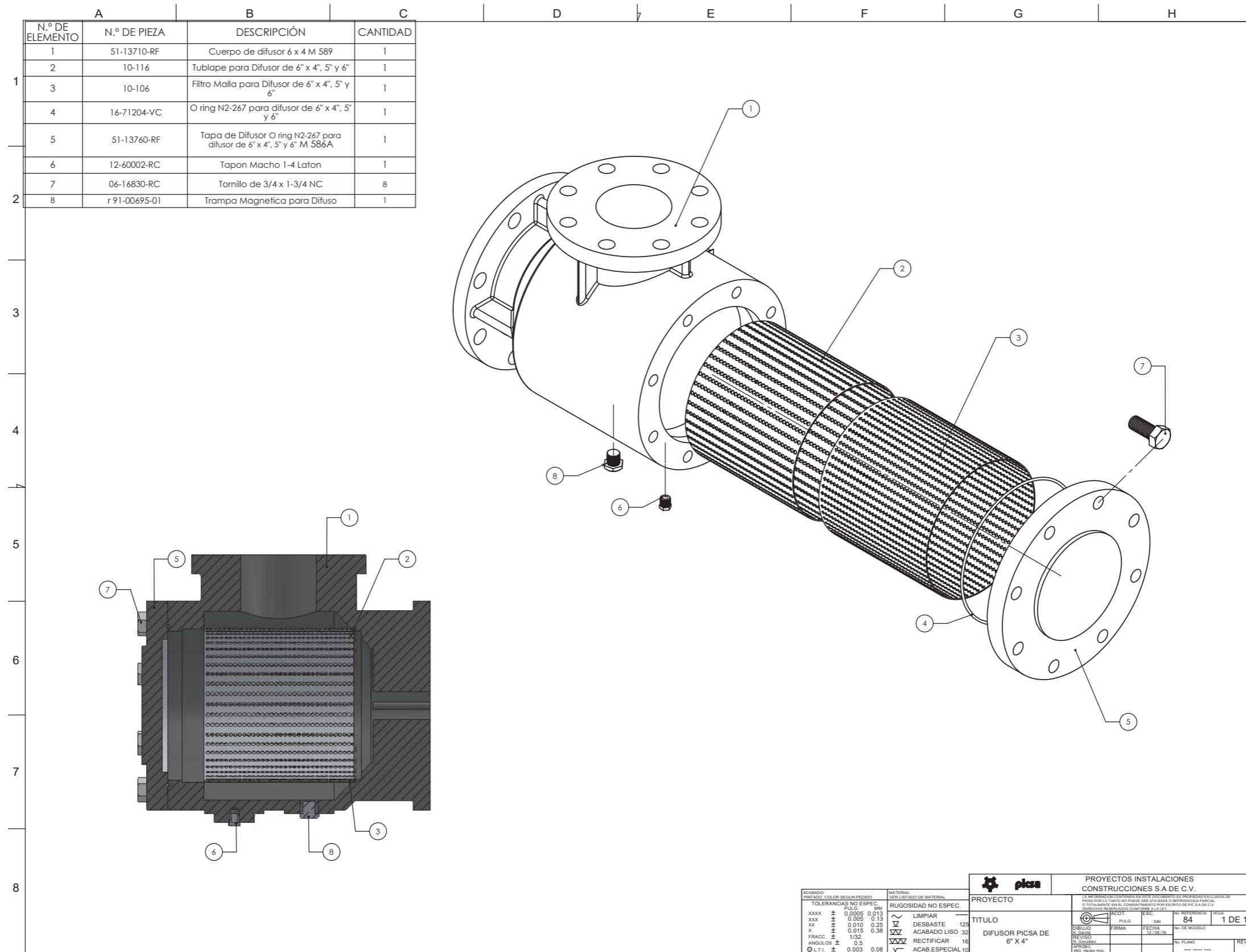

ACABADO PINTADO, COLOR SEGUN PEDIDO	TOLERANCIAS NO ESPEC. PULG. MM.	MATERIAL VER LISTADO DE MATERIAL	RUGOSIDAD NO ESPEC.	PROYECTO	PROYECTOS INSTALACIONES CONSTRUCCIONES S.A DE C.V.			
xxxx ± 0.0005 0.013	xxx ± 0.005 0.13	~ LIMPIAR	125	TITULO	ACOT.	ESQ.	NO. REFERENCIA	HOJA
xx ± 0.010 0.25	x ± 0.015 0.38	∇ DESBASTE	32	DIFUSOR PICSA DE	DIBUJO	FIRMA	FECHA	1 DE 1
FRACC. ± 1/32	ANGULOS ± 0.5	∇ ACABADO LISO	16	6" X 4"	REVISOR	FECHA	12/08/08	
∅ L.T. ± 0.003 0.08		∇ RECTIFICAR	16		REVISOR	FECHA		
		∇ ACAB. ESPECIAL	10		NO. PLANO			REV.

Explosivos Difusores PICSA

N.º DE ELEMENTO	A	B	C
N.º DE PIEZA	DESCRIPCIÓN		CANTIDAD
1	51-13711-RF	Cuerpo Difusor 6 x 5 M 588	1
2	10-116	Tublape para Difusor de 6" x 4", 5" y 6"	1
3	10-106	Filtro Malla para Difusor de 6" x 4", 5" y 6"	1
4	16-71204-VC	O ring N2-267 para difusor de 6" x 4", 5" y 6"	1
5	51-13760-RF	Tapa de Difusor 6" x 4", 5" y 6" M 586A	1
6	06-16831-RC	Tornillo de 3/4 x 2" NC	8
7	12-60002-RC	Tapon Macho 1-4 Laton	1
8	91-00695-01	Trampa Magnetica para Difusor	1

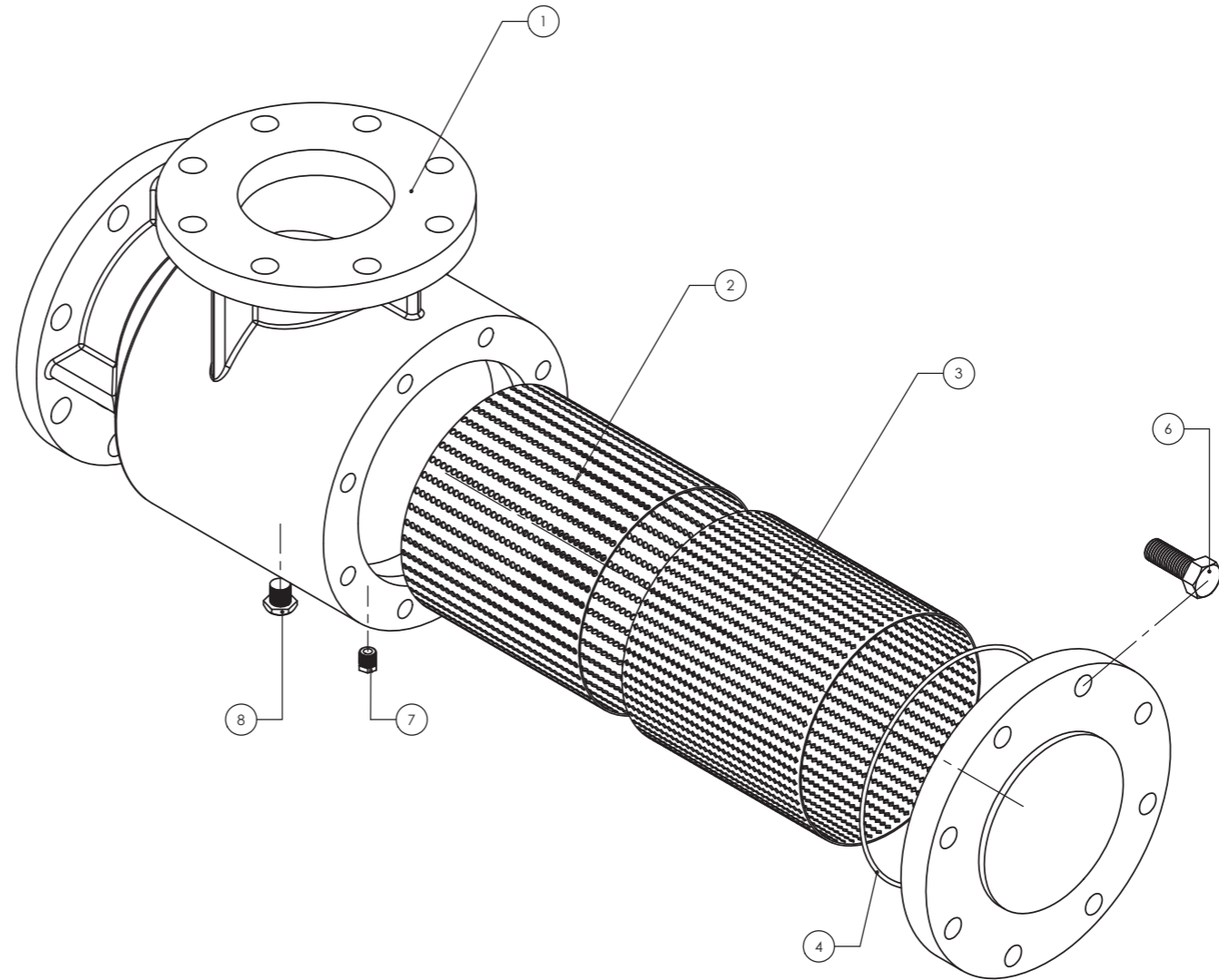
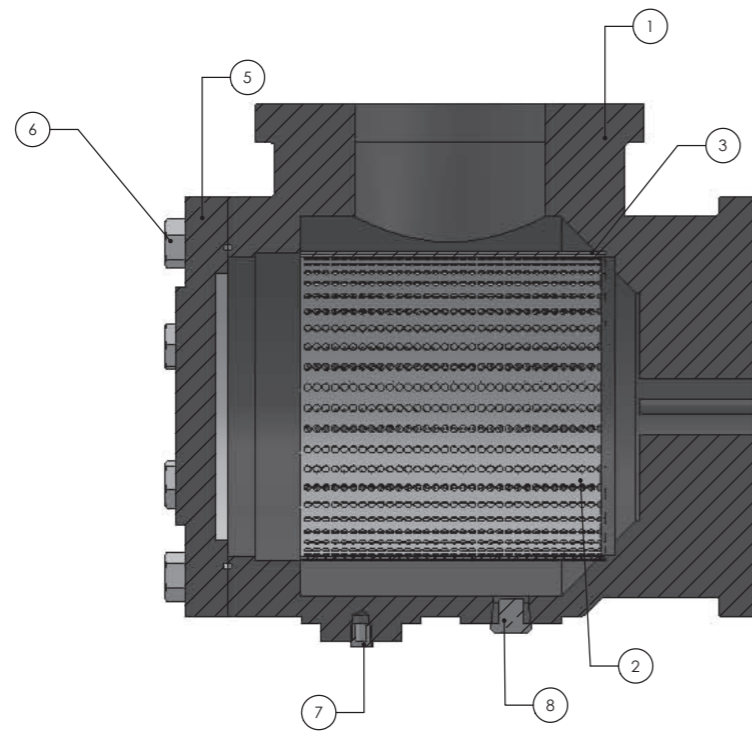

ACABADO:	PULG.		MM	MATERIAL:
PINTADO, COLOR SEGUN PEDIDO	TOLERANCIAS NO ESPEC.		RUGOSIDAD NO ESPEC.	VERLISTADO DE MATERIAL
	xxxx	±	0.0005 0.013	✓ LIMPIAR
	xxx	±	0.005 0.13	✓ DESBASTE 125
	xx	±	0.010 0.25	✓ ACABADO LISO 32
	x	±	0.015 0.38	✓ RECTIFICAR 16
	FRACC.	±	1/32	✓ ACAB. ESPECIAL 10
	ANGULOS	±	0.5	
	Ø L.T.I.	±	0.003 0.08	

PROYECTO		TITULO		PROYECTOS INSTALACIONES		CONSTRUCCIONES S.A DE C.V.	
DIFUSOR PICSA DE 6" X 5"		84		1 DE 1		No. REFERENCIA	
DIBUJO		FIRMA		FECHA		No. DE MODELO	
REVISO		ELABORACION		No. PLANO		REV.	
APROBADO		ING. HECTOR HND		---		---	

Explosivos Difusores PICSA

N.º DE ELEMENTO	A	B	C
N.º DE ELEMENTO	N.º DE PIEZA	DESCRIPCIÓN	CANTIDAD
1	51-13712	Cuerpo Difusor 6 x 6 M 587	1
2	10-116	Tublape para Difusor de 6" x 4", 5" y 6"	1
3	10-106	Filtro Malla para Difusor de 6" x 4", 5" y 6"	1
4	16-71204-VC	O ring N2-267 para difusor de 6" x 4", 5" y 6"	1
5	51-13760-RF	Tapa de Difusor O ring N2-267 para difusor de 6" x 4", 5" y 6" M 586A	1
6	12-60002-RC	Tapon Macho 1-4 Laton	1
7	06-16831-RC	Tornillo de 3/4 x 2" NC	8
8	91-00695-01	Trampa Magnetica para Difusor	1

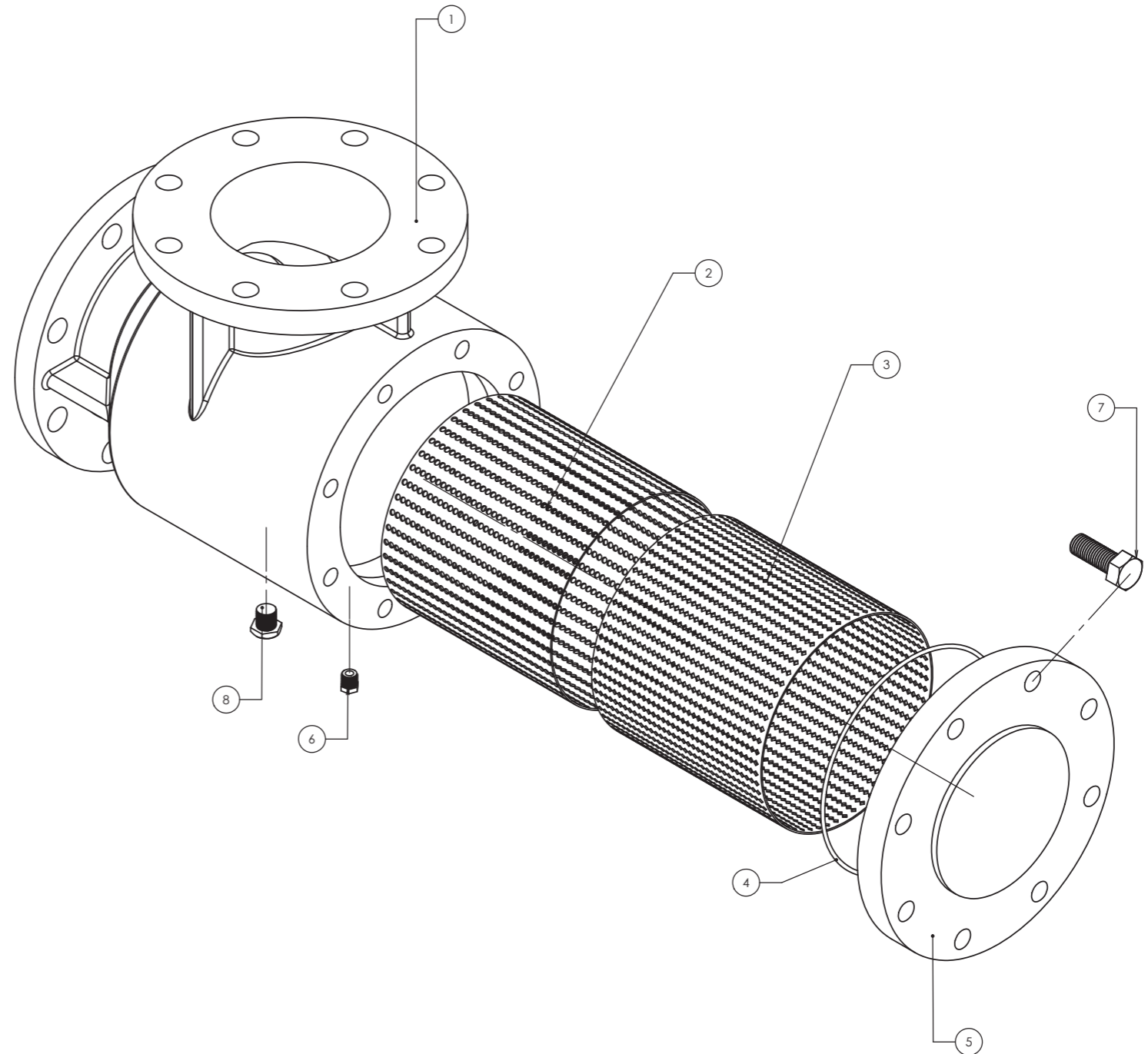
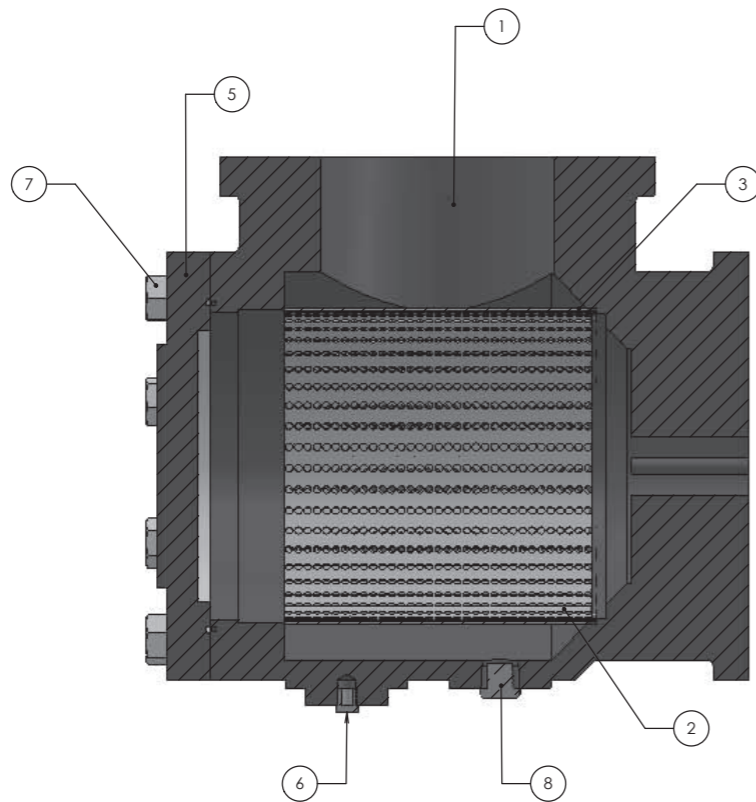

ACABADO		MATERIAL	
PINTADO, COLOR SEGUN PEDIDO		VER LISTADO DE MATERIAL	
TOLERANCIAS NO ESPEC.			
	PULG.	MM	
xxxx	± 0.0005	0.013	
xxx	± 0.005	0.13	
xx	± 0.010	0.25	
x	± 0.015	0.38	
FRACC.	± 1/32		
ANGULOS	± 0.5		
Ø L.T.I.	± 0.003	0.08	

RUGOSIDAD NO ESPEC.		PROYECTO	
✓	LIMPIAR	DIFUSOR PICSA DE 6" X 6"	
∇	DESBASTE	125	
∇∇	ACABADO LISO	32	
∇∇∇	RECTIFICAR	16	
∇∇∇∇	ACAB. ESPECIAL	10	

PROYECTOS INSTALACIONES CONSTRUCCIONES S.A. DE C.V.			
LA INFORMACION CONTENIDA EN ESTE DOCUMENTO ES PROPIEDAD EXCLUSIVA DE PICSA POR LO TANTO NO PUEDE SER UTILIZADA O REPRODUcida PARCIAL O TOTALMENTE SIN EL CONSENTIMIENTO POR ESCRITO DE PICSA DE C.V. DESDICHAS RESERVADAS CONFORME A LA LEY.			
PROYECTO	ESC.	No. REFERENCIA	HOJA
		84	1 DE 1
DIBUJO	FIRMA	FECHA	No. DE MODELO
P. Garcia		12/09/16	
REVISO			
E. Gonzalez			
APROBO			
Hg. Hector Hrg.			